

## Giunto diritto termorestringente per cavi Telecom

Per collegare e realizzare derivazioni di cavi per le telecomunicazioni con isolamento del conduttore in PVC e PE con guaina esterna stratificata (p. Es. A-2YF(L)2Y, A-02YSF(L)2Y, A-PWE2Y, A-PM, A-PM2Y, A-PMbc). Adatto per connettori per cavi.



### Descrizione del prodotto

Descrizione dell'articolo	SMHF 68-15/380
Codice articolo	145568
Accessorio opzionale	Kit di montaggio MSFA (necessario per ogni derivazione) Connettore per fili AVS (vedi Tecnologia di connessione)

Proprietà
Dimensioni compatte
Adatto per cavi tagliati e non tagliati
Smontabile (per riparazioni, commutazioni)
Resistente agli agenti chimici
Resistente agli alcalini terrosi
Stabilizzato contro i raggi UV
Privo di sostanze che inibiscono la bagnatura della vernice
Senza alogeni
Impermeabilità e protezione dall'umidità

Applicazioni
Ambiente interno (anche con alta esposizione all'umidità)
Esterno
Terra
Acqua
Canaline portacavi
Condotto

Dati tecnici

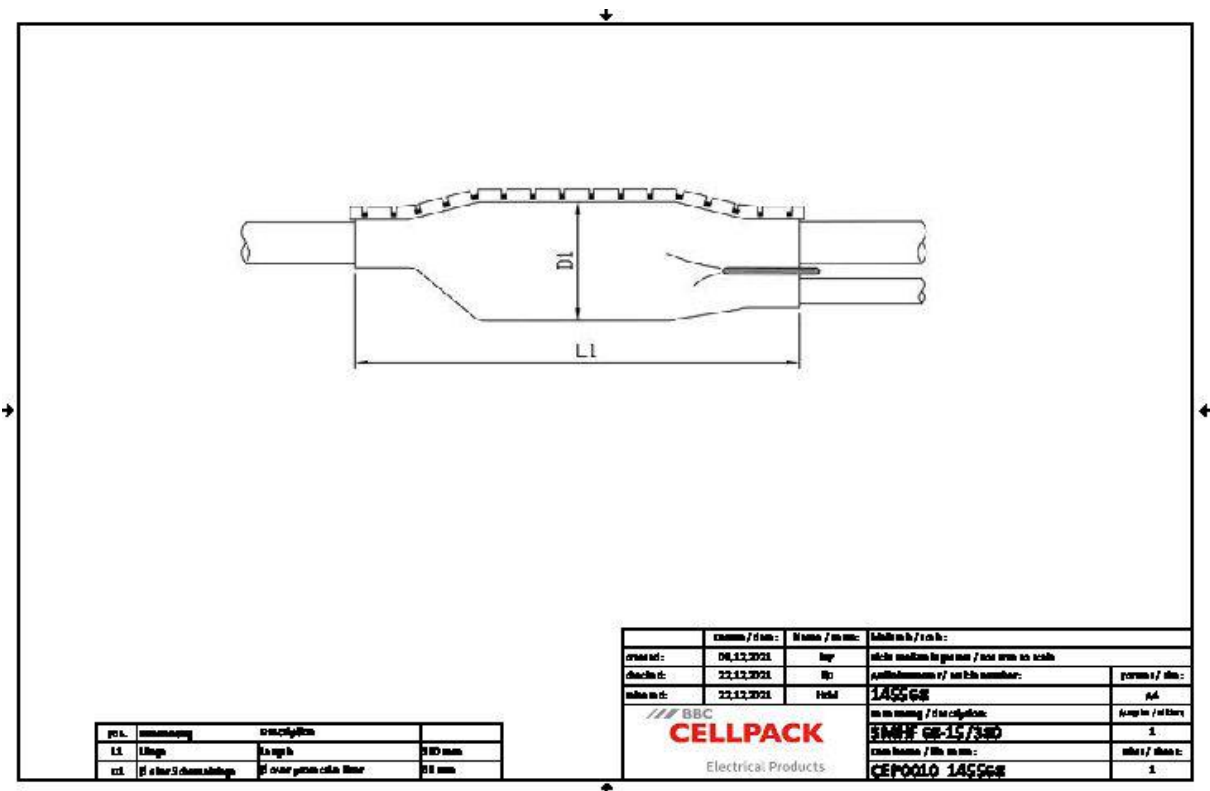

Descrizione dell'articolo	SMHF 68-15/380
Codice articolo	145568
Lunghezza L1	380 mm
Diameter D1 over protective liner	68 mm
Diameter cable min	15 mm
Diameter cable max	55 mm
Telecommunication cable spliced with wire connector Number of wire pairs 0,4 mm max	100 Pezzi
Telecommunication cable spliced with wire connector Number of wire pairs 0,6 mm max	50 Pezzi
Telecommunication cable spliced with wire connector Number of wire pairs 0,8 mm max	30 Pezzi
Telecommunication cable spliced with conductor connecting blocks Number of wire pairs 0,4 mm max	150 Pezzi
Telecommunication cable spliced with conductor connecting blocks Number of wire pairs 0,6 mm max	100 Pezzi
Telecommunication cable spliced with conductor connecting blocks Number of wire pairs 0,8 mm max	50 Pezzi

## Dati logistici

Descrizione dell'articolo	SMHF 68-15/380
Codice articolo	145568
Ambito di consegna	Guaina termorestringente
	Barra di bloccaggio flessibile
	Insero protettivo
	Essiccante
	Cavo di collegamento della schermatura con morsetti
	Pellicola antincendio
	Nastro isolante in PVC
	Panno detergente
	Tessuto smerigliante
	Istruzioni di montaggio
Durata testi aggiuntivi	Durata di conservazione illimitata
Numero di tariffa doganale	39173900
EAN/GTIN	4010311005416

## Dati di imballaggio

Alternativa unità di misura	Sacchetto1	Scatolone
Quantità base	1	60
Base unità di misura testo	Pezzo	Pezzo
Lunghezza (mm)	471	810
Larghezza (mm)	318	615
Altezza (mm)	25	525
Peso netto (kg)	0.456	27.36
Peso lordo (kg)	0.456	27.66