

Empalme de conexión termorretráctil

para cables de telecomunicaciones

Para la conexión y la realización de derivaciones de cables para cables de telecomunicaciones con aislamiento de los conductores de PVC y PE con cubierta exterior de capas (p. ej. A-2YF(L)2Y, A-02YSF(L)2Y, A-PWE2Y, A-PM, A-PM2Y, A-PMbc).
Para conectores de conductores.



Descripción de producto

Denominación del artículo	SMHF 68-15/380
Número de artículo	145568
Accesorio opcional	Kit de montaje MSFA (necesario para derivaciones) Conectores de conductor AVS (ver Técnica de conexión)

Propiedades

Dimensiones compactas
Apropiado para cables cortados y sin cortar
Desmontable (para reparaciones, cambios de circuito)
Resistente a influencias químicas
Resistente a alcalinotérreos
Estabilizado contra los rayos UV
Libre de sustancias disruptoras del barniz
Libre de halógenos
Impermeable al agua y protegido contra la humedad

Aplicaciones

Interiores (también con alta exposición a la humedad)
Exterior
Bajo tierra
Agua
Canalización
Tubos vacíos

Datos técnicos

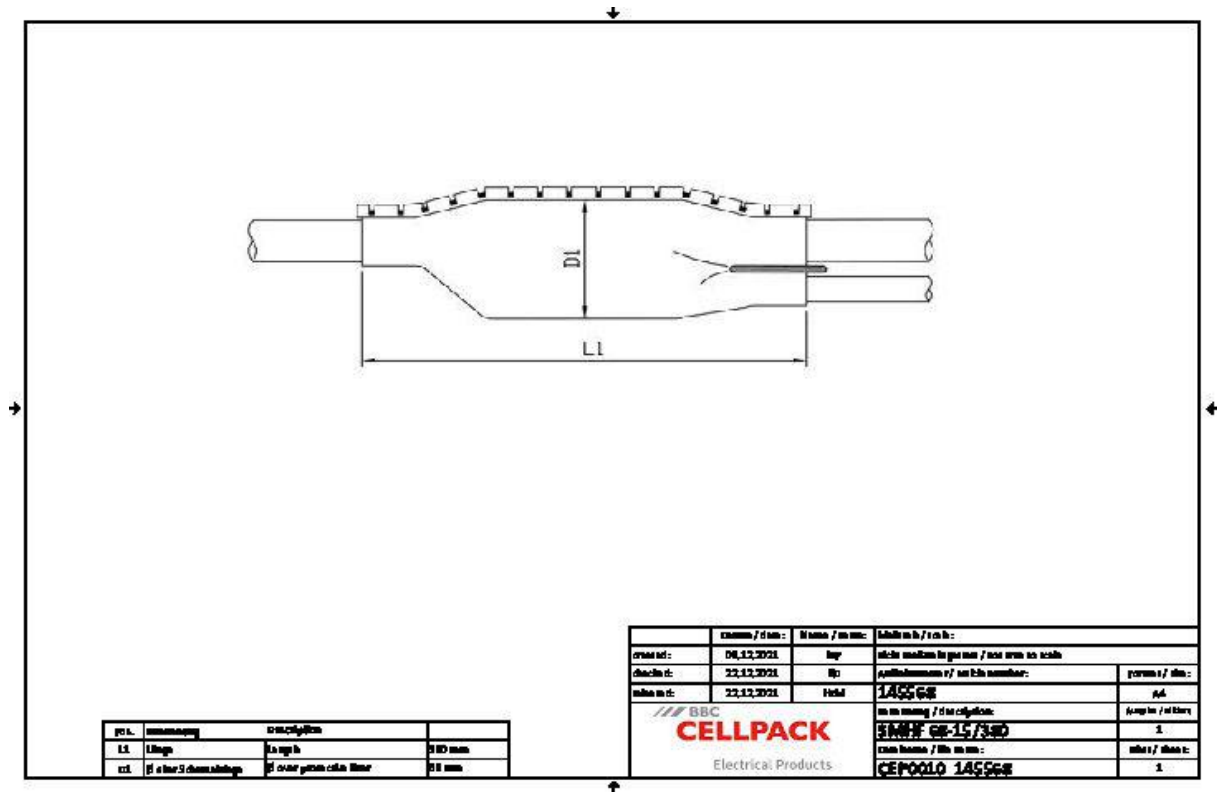

Denominación del artículo	SMHF 68-15/380
Número de artículo	145568
Largo L1	380 mm
Diameter D1 over protective liner	68 mm
Diameter cable min	15 mm
Diameter cable max	55 mm
Telecommunication cable spliced with wire connector Number of wire pairs 0,4 mm max	100 Piezas
Telecommunication cable spliced with wire connector Number of wire pairs 0,6 mm max	50 Piezas
Telecommunication cable spliced with wire connector Number of wire pairs 0,8 mm max	30 Piezas
Telecommunication cable spliced with conductor connecting blocks Number of wire pairs 0,4 mm max	150 Piezas
Telecommunication cable spliced with conductor connecting blocks Number of wire pairs 0,6 mm max	100 Piezas
Telecommunication cable spliced with conductor connecting blocks Number of wire pairs 0,8 mm max	50 Piezas

Datos logísticos

Denominación del artículo	SMHF 68-15/380
Número de artículo	145568
Ámbito de entrega	Empalme termorretráctil
	Carril de cierre flexible
	Inserto de protección
	Desecante
	Línea de conexión de pantalla con bornes
	Lámina ignífuga
	Cinta aislante de PVC
	Toallita de limpieza
	Tela esmeril
	Instrucciones de montaje
Durabilidad textos adicionales	Almacenamiento ilimitado
Número de arancel	39173900
EAN/GTIN	4010311005416

SAP Datos de embalaje

Alternativa unidad de medida	Bolsa1	C. de cart
Cantidad base	1	60
Base unidad de medida	Piece	Piece
Largo (mm)	471	810
Ancho (mm)	318	615
Altura (mm)	25	525
Peso neto (kg)	0.456	27.36
Peso bruto (kg)	0.456	27.66