

## Giunto diritto termorestringente

per cavi multipolari resistenti al fuoco E90

Per collegare i cavi di sicurezza dei tipi NHXH e NHXCH ovunque siano previsti, p. es. in centrali elettriche, impianti chimici, edifici pubblici, aeroporti, gallerie, impianti off-shore, sistemi di allarme antincendio, scale, vani ascensore. Adatto per connettori a compressione.



## Descrizione del prodotto

Descrizione dell'articolo	SMHC4 16-25 E90
Codice articolo	145667
Accessorio opzionale	Connettori a compressione (vedi Tecnologia di connessione)

Proprietà
Dimensioni compatte
Resistente agli agenti chimici
Resistente agli alcalini terrosi
Stabilizzato contro i raggi UV
Resistente al fuoco (vedi norma di prova)
Privo di sostanze che inibiscono la bagnatura della vernice
Senza alogeni
A tenuta stagna trasversale
Alti valori di isolamento elettrico
Bassa emissione di gas e fumo

Applicazioni
Interno
Esterno
Terra
Canaline portacavi
Condotto

Dati tecnici

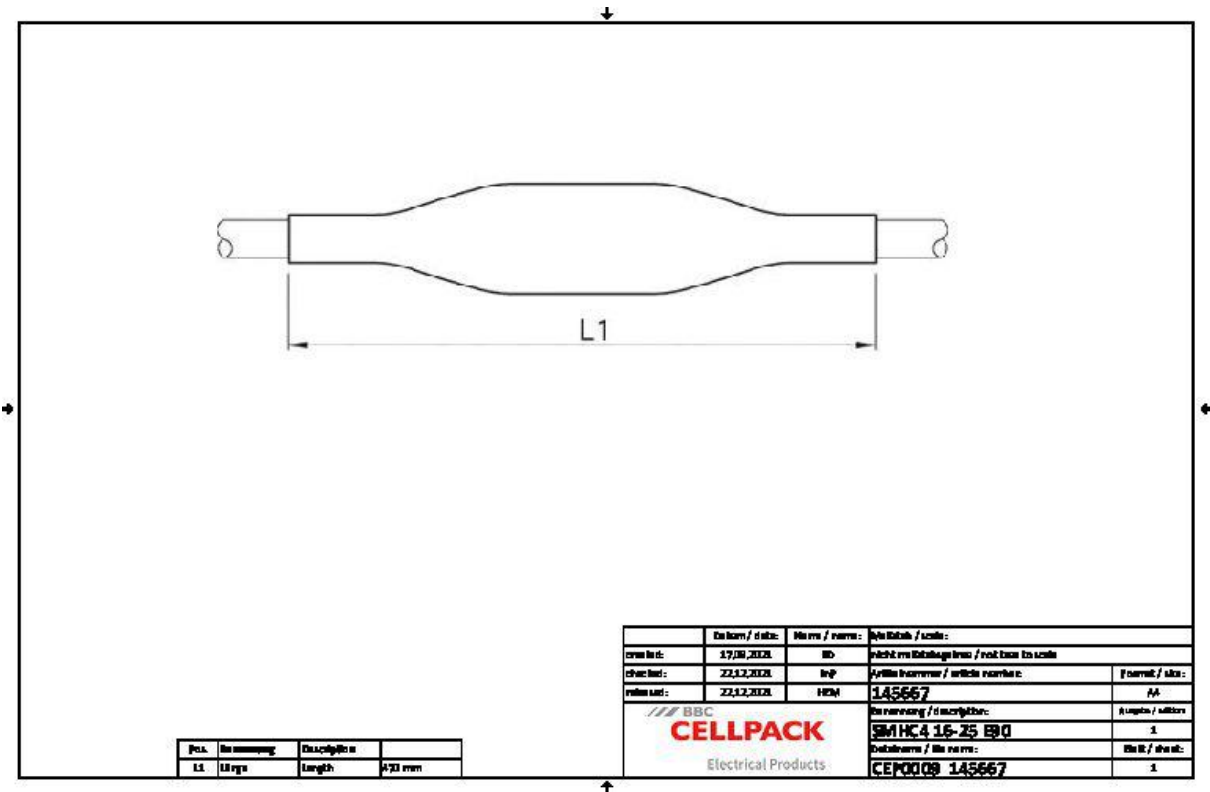

Descrizione dell'articolo	SMHC4 16-25 E90
Codice articolo	145667
Livelli di tensione	U0/U (Um) 0,6/1 (1,2) kV
Norme di prova	DIN VDE 0472-814
	DIN 4102-12
	IEC 60331
	IEC 60332
Lunghezza L1	470 mm
Nominal cross section Polymeric cable with concentric conductor per conductor 4x min	16 mm <sup>2</sup>
Nominal cross section Polymeric cable with concentric conductor per conductor 4x max	25 mm <sup>2</sup>

## Dati logistici

Descrizione dell'articolo	SMHC4 16-25 E90
Codice articolo	145667
Ambito di consegna	Manicotto esterno
	Guaine interne
	Tubi isolanti
	Panno detergente
	Tessuto smerigliante
	Istruzioni di montaggio
Durata testi aggiuntivi	Durata di conservazione illimitata
Numero di tariffa doganale	39173900
EAN/GTIN	4010311021485

## Dati di imballaggio

Alternativa unità di misura	Sacchetto1
Quantità base	1
Base unità di misura testo	Pezzo
Lunghezza (mm)	709
Larghezza (mm)	226
Altezza (mm)	90
Peso netto (kg)	0.442
Peso lordo (kg)	0.442