

Gel verbindingsmof

met veerverbindingsblok

Universeel te gebruiken om alle gangbare 2-aderige kunststof geïsoleerde kabels (bijv. NYM-J, H03VVF, H05RR-F, HO7RN-F) in het doorsnedebereik van 0,5 mm² tot 1,5 mm² te verbinden. Geschikt voor koperen en aluminium aders.



Produktbeschrijving

Artikelbeschrijving	EASYCELL COMPACT 1C-V
Artikelnummer	472575
Copyright	EASYCELL is een gedeponeerd merk van BBC Cellpack GmbH

Eigenschappen

Connector-gebied volledig afgedicht met gel (IP 68)

Weer toegankelijk en onmiddellijk operationeel

Nieuw kliksysteem, geen kabelbinders nodig

Nieuw 2-polig verbindingsblok met veer vereist geen gereedschap

Vlamremmende, UV-bestendige en stootvaste kunststof vormschalen

Makkelijke en snelle montage

Toepassingen

Binnen

Buiten

Grond, zonder last van het wegverkeer

Kabelgoten en kabelrekken

Technische gegevens

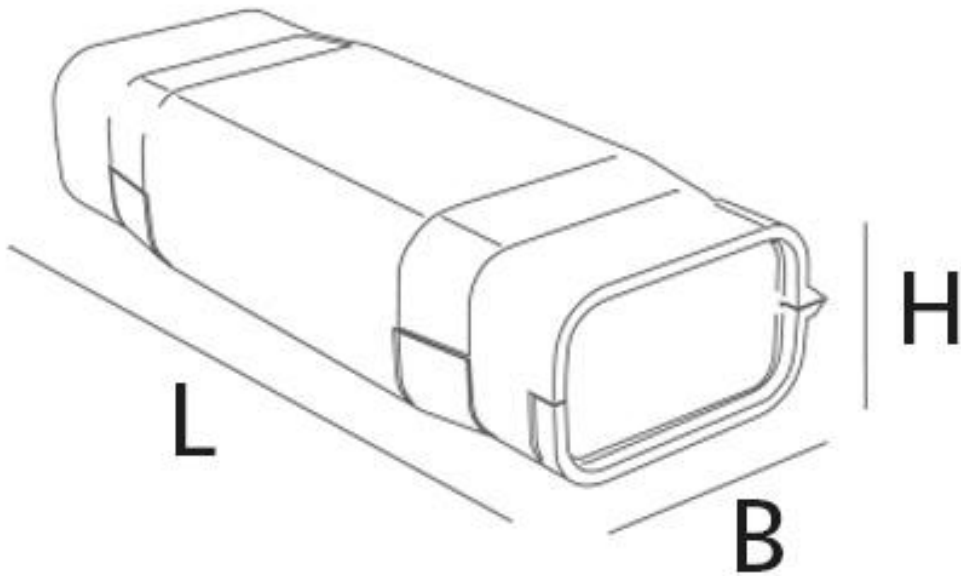

Artikelbeschrijving	EASYCELL COMPACT 1C-V
Artikelnummer	472575
Spanningsniveaus	450 V
	24 A
Testrapporten	DIN EN IEC VDE 60670-1
Type klemmen	Verbindingsblok met veer
Aantal klemmen	2 Stuks
Lengte L	68 mm
Breedte B	24 mm
Hoogte H	22 mm
Nominale doorsnede Kunststofkabel zonder armering per geleider 2x min	0.5 mm ²
Nominale doorsnede Kunststofkabel zonder armering per geleider 2x max	1.5 mm ²
Diameter kabel min	4.5 mm
Diameter kabel max	6.5 mm
IP Beschermingsklasse	IP68

Logistieke gegevens

Artikelbeschrijving	EASYCELL COMPACT 1C-V
Artikelnummer	472575
Levering	Gel-verbindingstof
	Verbindingsblok met veer
	Montagehandleiding
Duurzaamheid aanvullende teksten	Onbeperkt houdbaar
Land van oorsprong	Italie
Douanetariefnummer	85369010
EAN/GTIN	4010311204338

Verpakkingsgegevens

Verpakkingstype	Dun karton	Karton	Pallet EW
Inhoud hoeveelheid	1	24	2520
Maateenheid	Stuk	Stuk	Stuk
Lengte (mm)	170	250	1200
Breedte (mm)	57	210	800
Hoogte (mm)	37	180	1200
Netto gewicht (kg)	0.046	1.104	115.92
Bruto gewicht (kg)	0.046	1.404	134.12