

Haakse T-stekker

voor kunststof kabels voor aansluitconus type C

De schroefbare Cellplux kabelstekkeransluitingen CTS zijn geschikt voor het aansluiten van alle kunststof geïsoleerde 1-aderige kabels (PE, VPE, EPR) met verschillende geleidende lagen (met grafietlaag, aftrek- of afschilbaar) en schermvormgevingen (scherm van draad of band) aan schakelinstallaties en transformatoren voor maximale netspanning tot 36 kV met stekkeransluitingen voor buitenconus-systemen type C volgens EN 50180 en EN 50181.



Produktbeschrijving

Artikelbeschrijving	CTS 1250A 24kV 400-630 EGA M12 KS
Artikelnummer	309283
Notities	Stekkeransluitingen voor alternatieve doorsneden en voor aders klasse 5 op aanvraag
Optioneel toebehoren	EGA aardingskit voor kunststof kabel (zie Verbindingstechniek)

Eigenschappen

Met capacitief meetpunt voor spanningscontrole

Per stuk getest

Contactveilig door buitenste geleidende laag van geleidende EPDM

Controle van mantelfout van de kabel in opgestoken toestand mogelijk

Zowel voor Cu- als voor Al-adere

Makkelijke en snelle montage

Toepassing op meerdere gebieden door geïntegreerde schroefkabelschoen

Toepassingen

Binnen

Buiten

Technische gegevens

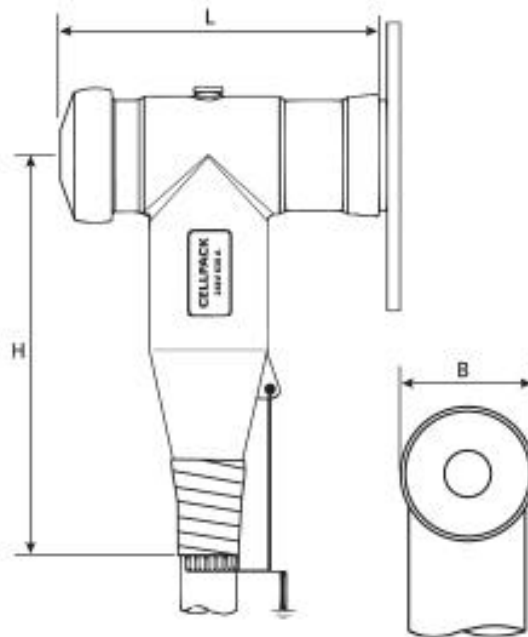

Artikelbeschrijving	CTS 1250A 24kV 400-630 EGA M12 KS
Artikelnummer	309283
Spanningsniveaus	U0/U (Um) 6/10 (12) kV - 12,7/22 (24) kV
Testrapporten	GENELEC HD 629.1
Lengte L	205 mm
Breedte B	87 mm
Hoogte H	310 mm
Diameter boven aderisolatie na verwijderen van de buitenste geleidende laag min	33.4 mm
Diameter boven aderisolatie na verwijderen van de buitenste geleidende laag max	44.2 mm
Nominale doorsnede 12 kV min	500 mm ²
Nominale doorsnede 12 kV max	630 mm ²
Nominale doorsnede 17,5 kV min	400 mm ²
Nominale doorsnede 17,5 kV max	630 mm ²
Nominale doorsnede 24 kV min	400 mm ²
Nominale doorsnede 24 kV max	630 mm ²

Logistieke gegevens

Artikelbeschrijving	CTS 1250A 24kV 400-630 EGA M12 KS
Artikelnummer	309283
Levering	Set met 3 kabelstekkerdelen
	Siliconen-veldsturingselementen
	Aardingsset
	Klein montagemateriaal
	Schroefkabelschoen voor hoofdgeleider
	Schroefkabelschoen voor draadscherm
	Montagehandleiding
Duurzaamheid aanvullende teksten	Onbeperkt houdbaar
Land van oorsprong	Duitsland
Douanetariefnummer	85479000
EAN/GTIN	4010311158235

Verpakkingsgegevens

Alternatieve meeteenheid	Karton	Pallet EW
Basishoeveelheid	1	32
Basis maateenheid	Stuk	Stuk
Lengte (mm)	369	1200
Breedte (mm)	279	800
Hoogte (mm)	217	1130
Netto gewicht (kg)	10.329	330.528
Bruto gewicht (kg)	10.629	348.728